

Bluse

Str. 2 - 10 år



BLUSE MED HJERTE OG SALMIAKTERN

3,0



GARN

STOF 2000 100% FIN BABY ULDGARN:
50 G = 170 M

GARN FORBRUG / FARVE	2 ÅR	4-6 ÅR	8 ÅR	10 ÅR
EAU DE NIL	3	4	5	6

TILBEHØR	ANTAL
SNONINGSPINDE	2 STK.
MARKERINGSRINGE	

STRIKKEFASTHED

10 cm glat (vrang), p nr. 3 = 25 m og 33 omg.

MØNSTER

Rib (1 r, 1 vr)

Glatstrik (vr)

Fantasimønster (se mønsterdiagram)

Knop: Strikkes hvor det vises i diagram.

1. omg.: Strik 5 m i 1. m ved at strikke den hhv. ret, vrang, ret, vrang og ret. Vend arbejdet om.

På 2. og 4. omg.: 5 vr

På 3. omg.: 5 r

På 5. omg: strik efterfølgende de 5m ret sammen.

Bemærk fejl i mønsterdiagram: ved omslag + 3 krydsmasker til højre/venstre, strikkes første og sidste maske inde i salmiakken vrang imellem omslag og krydsmasker i alt 5 gange, hvor mønsteret bevæger sig udad.

FREMGANGSMÅDE

BAGSTYKKE

Slå a) 84 m - b) 94 m - c) 102 m - d) 106 m - e) 114 m op på pind nr. 3, strik rib (1 r, 1 vr) indtil 1 cm.

Forts. med glatstrik vrang på p nr. 3, og tag 1 m ud i starten af 1. omg.

Herefter opnår man a) 85 m - b) 95 m - c) 103 m - d) 107 m - e) 115 m

Når arb. måler a) 20 cm - b) 22 cm - c) 24 cm - d) 26 cm - e) 29 cm efter rib, markeres kantmaskerne med en markeringsring eller en farvet tråd ved ærmegabene, derefter fortsættes lige op.

Når arb måler a) 32 cm - b) 36 cm - c) 40 cm - d) 43 cm - e) 47 cm efter rib, lukkes der af til skuldre i hver side på hver 2. omg:

a) 2 x 6 m og 2 x 7 m b) 2 x 7 m og 2 x 8 m c) d) 3 x 8 m og 1 x 9 m e) 3 x 9 m og 1 x 10 m

Luk samtidig a) 17 m - b) 19 m - c) 21 m - d) 25 m - e) 25 m af i midten til halsudskæringen, og fortsæt derefter med den ene side ad gangen med at lukke 1 x 5 m og 1 x 3 m af.

Strik den anden del på samme måde.

FORSTYKKE

Slå a) 84 m - b) 94 m - c) 102 m - d) 106 m - e) 114 m op på pind nr. 3, strik rib (1 r, 1 vr) indtil 1 cm.

Forts. med glatstrik og fantasmønster (se mønsterdiagram) på p nr. 3, og tag 1 m ud i starten af 1. omg. Strik a) 24 m - b) 29 m - c) 33 m - d) 35 m - e) 39 m glatstrik (i vrang), de 37 m i diagrammet og derefter a) 24 - b) 29 m - c) 33 m - d) 35 m - e) 39 m glatstrik. Herefter har man a) 85 m - b) 95 m - c) 103 m - d) 107 m - e) 115 m.

Når arb. måler a) 20 cm - b) 22 cm - c) 24 cm - d) 26 cm - e) 29 cm efter rib, markeres kantmaskerne med en markeringsring eller en farvet tråd ved ærmegabene, derefter fortsættes lige op.

Når arb. måler a) 29 cm - b) 33 cm - c) 36 cm - d) 39 cm - e) 43 cm efter rib, lukkes a) 17 m - b) 19 m - c) 19 m - d) e) 23 m af i midten til halsudskæringen, fortsæt derefter med den ene side af gangen ved at lukke af i halsudskæringssiden på hver 2. omg.:

a) b) 1 x 3 m, 1 x 2 m og 3 x 1 m. c) d) e) 1 x 3 m, 1 x 2 m og 4 x 1 m

Når arb. måler a) 32 cm - b) 36 cm - c) 40 cm - d) 43 cm - e) 47 cm efter rib, lukkes der af til skulderen ved ærmegabet på hver 2. omg.:

a) 2 x 6 m og 2 x 7 m b) 2 x 7 m og 2 x 8 m c) d) 3 x 8 m og 1 x 9 m e) 3 x 9 m og 1 x 10 m
Afslut den anden side af halsudskæringen på samme måde.

ÆRMER

Slå a) 50 m - b) 52 m - c) 54 m - d) 56 m - e) 60 m op på pind nr. 3, strik rib (1 r, 1 vr) indtil 3 cm.

Forts med glatstrik (vr), og tag ud i begge sider på flg. måde:

a) på hver 12. omg.: 4 x 1 m og 10 omg. senere: 1 x 1 m

b) på hver 8. omg.: 9 x 1 m

c) på hver 8. omg.: 6 x 1 m og på hver 6. omg.: 7 x 1 m

d) på hver 8. omg.: 10 x 1 m og på hver 6. omg.: 4 x 1 m

e) på hver 8. omg.: 12 x 1 m og på hver 6. omg.: 3 x 1 m

Herefter opnår man a) 60 m - b) 70 m - c) 80 m - d) 84 m - e) 90 m

Når arb. måler a) 20,5 cm - b) 24,5 cm - c) 29 cm - d) 33 cm - e) 36,5 cm efter rib, lukkes alle maskerne løst af.

Strik det andet ærme på samme måde.

HALSKANT

Slå a) 96 m - b) 102 m - c) 110 m - d) 116 - e) 116 m op på p nr. 3, strik rib (1 r, 1 vr) indtil 1,5 cm, strik derefter 1 omg. ret på retsiden og så nogle omg. glatstrik i en anden farve. De skal bare trævles op igen under monteringen for at få grundfarven tilbage.

MONTERING

Sy skuldrene.

Sy ærmerne til for- og bagstykket mellem de markerede masker.

Sy siderne og ærmerne.

Sy halskanten på, maske efter maske, med stikkesting på forsiden af arbejdet.

Bemærk ved omslag + 3 krydsmasker til højre/venstre, strikkes første og sidste maske inde i salmiakken vrang imellem omslag og krydsmasker i alt 5 gange, hvor mønsteret bevæger sig udad.

MÅLESKEMA MÅL I CM

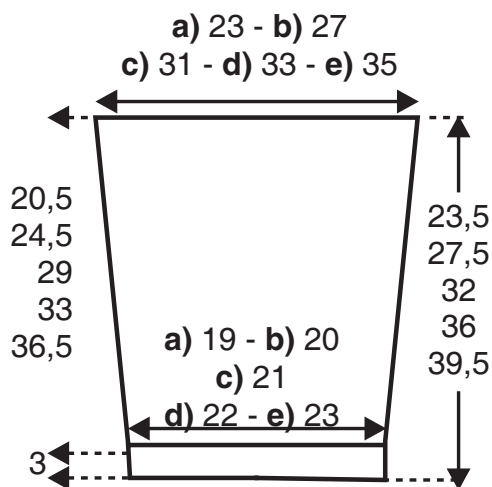
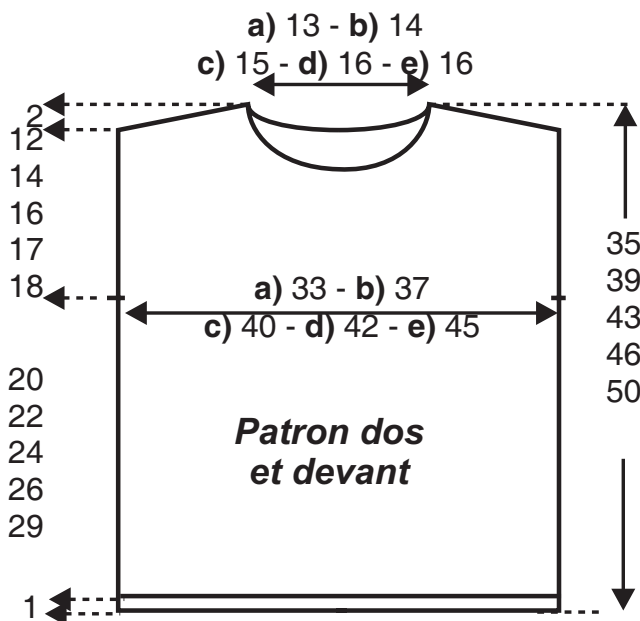

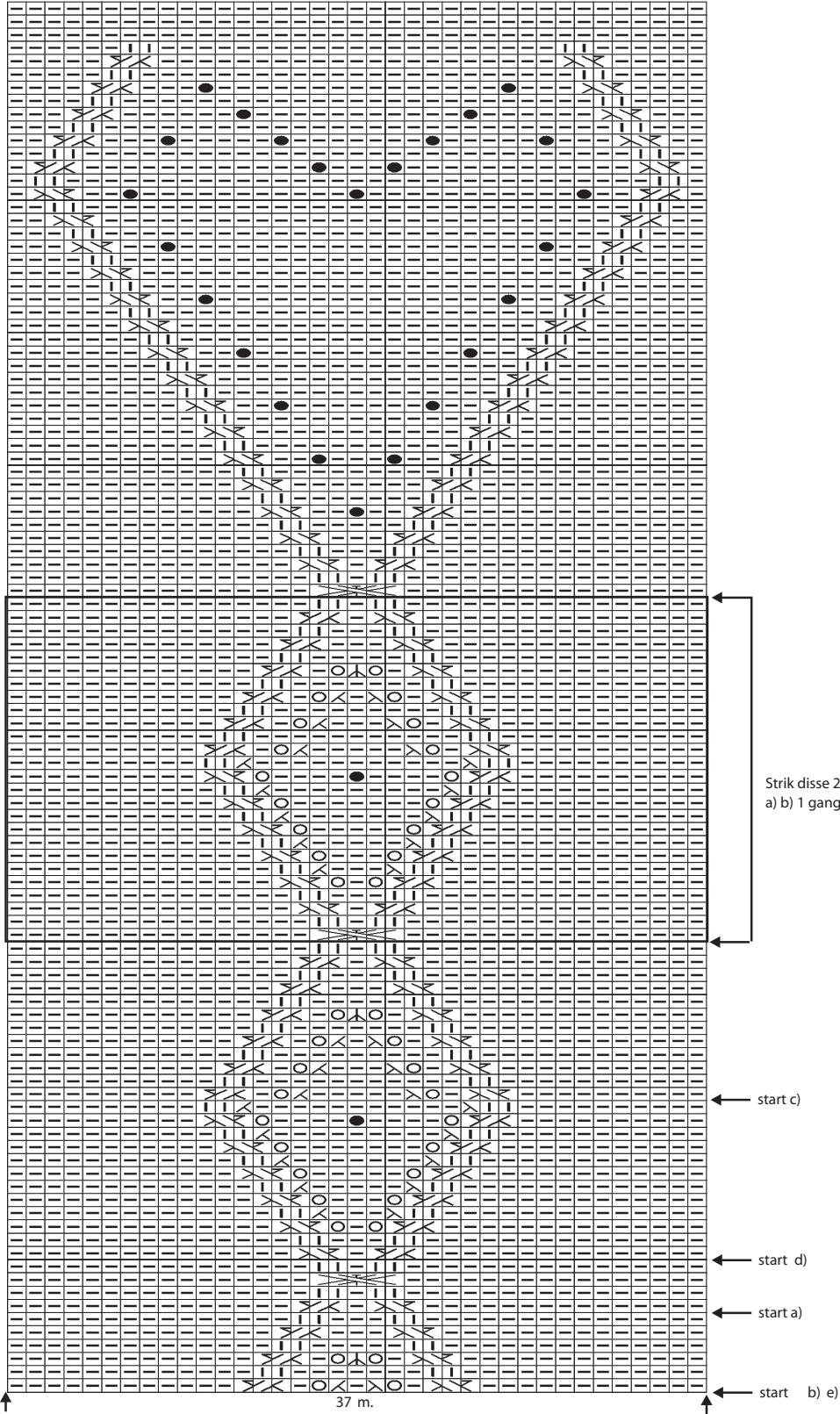

Strik disse 26 omg.
a) b) 1 gang - c) d) e) 2 gange i alt

start c)

start d)

start a)

start b) e)

37 m.

☐ = vr på r-siden eller r på vr-siden

☐ = r på r-siden eller vr på vr-siden

⊗ = omslag

⊗ = 2 m sm (ret)

⊗ = slå om foran (tag 1 m løs af som ret, strik næste m ret og før den løse m over den strikkede m)

⊗ = dobbelt lodret lukning ret på retside: af en gruppe på 3 m, tag 2 m løs af på snoningspinden og placeres foran arbejdet. Strik næste m ret og herefter de 2 m på snoningspinden ret.

● = knop (se forklaring).

⊗ = dobbelt lodret lukning ret på retside: af en gruppe på 3 m: Tag 2 m løs af på snoningspind placeret foran. Næste m. vrang og derefter de 2 m på snoningspind ret.

⊗ = 3 krydsmasker til højre (1 vr, 2 r): Tag 1 m løs af på en snoningspind, placeret bagved, strik de 2 næste m r, og derefter strikkes m på snoningspinden (vr)

⊗ = 5 krydsmasker til venstre (2 r, 1 vr og 2 r): Tag 2 m løs af på den 1. snoningspind, placeret foran, tag næste m løs af på den 2. snoningspind, placeret bagved, strik de 2 næste masker i ret, strik derefter masken fra den 2. snoningspind i vrang, og strik de 2 m fra den 1. snoningspind i ret.

STOF 2000

www.stof2000.dk

© 2019, STOF 2000